

Avfallsföreskrifter Hultsfreds kommun



Antagen av kommunfullmäktige 2022-05-23, KF § 66/2022

Gäller från och med 2022-06-01

FÖRESKRIFTER OM AVFALLSHANtering FÖR HULTSFREDS KOMMUN

Inledande bestämmelser

Gällande lagstiftning

1 § Med stöd av 15 kapitlet 38, 39 och 41 §§ miljöbalken (1998:808) och 9 kapitlet 1–2 §§ avfallsförordningen (2020:614) meddelar kommunfullmäktige dessa föreskrifter för avfallshanteringen i Hultsfreds kommun.

Utöver nämnd lagstiftning finns också övriga författningar angående hantering av avfall.

Definitioner

2 § Termer och begrepp som används i dessa föreskrifter har samma betydelse som i 15 kap. miljöbalken och avfallsförordningen. I övrigt används följande begrepp med de lydelse som här anges:

1. Med kommunalt avfall avses detsamma som i 15 kap. 3 § miljöbalken (1998:808), det vill säga avfall som kommer från hushåll och därmed jämförligt avfall från annan verksamhet. Kommunen har ansvar för insamling, hantering och behandling av kommunalt avfall, utom för det avfall som omfattas av producentansvar.
- a. Med kärl- och säckavfall avses den del av hushållsavfallet som får läggas i kärl eller säck.
- b. Med grovavfall avses hushållsavfall som är tungt eller skrymmande eller har egenskaper som gör att det inte är lämpligt att samla in i kärl eller säck.
- c. Med trädgårdsavfall avses biologiskt avfall som uppstår vid normalt nyttjande av trädgård vid bostadshus.
- d. Med farligt avfall avses ett ämne eller föremål som är avfall och som är markerat med * i bilaga 3 till avfallsförordningen.
- e. Med konsumentelavfall avses detsamma som i 13 § förordningen (2014:1075) om producentansvar för elutrustning.
- f. Med före detta livsmedel avses butiksavfall av animaliskt ursprung enligt förordningarna 1069/2009/EG och 142/2011/EU.
- g. Med matavfall som utgör hushållsavfall avses allt biologiskt nedbrytbart avfall som uppkommer i och med livsmedelshanteringen i hushåll, restauranger, storkök, butiker och liknande som skulle kunna, eller har kunnat, användas som livsmedel. I begreppet matavfall som utgör hushållsavfall ingår också avfall som hålls ut i vasken (flytande livsmedel såsom mjölk eller livsmedel som sköljs ur förpackningar) i de fall detta samlas upp i sluten tank. Förutom detta ingår också skal, ben och liknande som inte är mat men intimt förknippat med mat. Butiksavfall av animaliskt ursprung utgör före detta livsmedel i enlighet med punkten (f) ovan.
- h. Med restavfall avses sorterat brännbart kärl- och säckavfall. Med detta

avses det avfall som kvarstår när matavfall, farligt avfall, förpackningar, returpapper, el-avfall och annat avfall som omfattas av producentansvar, har sorterats ut från hushållens kärl- och säckavfall. Returpapper kommer från och med 2022 att övergå till att bli ett kommunalt ansvar där kommunen kommer att ansvara för insamlingen och återvinningen av det.

2. Med fastighetsinnehavare avses den som är fastighetsägare eller den som enligt 1 kap. 5 § fastighetstaxeringslagen (1979:1152) ska anses som fastighetsägare.
3. Med nyttjanderättshavare avses den som, utan att omfattas av begreppet fastighetsinnehavare, har rätt att bruka eller nyttja fastighet.
4. Med den renhållningsansvariga nämnden avses kommunstyrelsen.
5. Med den tillsynsansvariga nämnden avses miljö- och byggnadsförvaltningen.
6. Med behållare avses kärl, säck, container, bottentömmande behållare, latrinbehållare, fettavskiljare eller annan anordning för uppsamling av hushållsavfall.
7. Med små avloppsanläggningar avses slutna tank, slamavskiljare, fosforfälla, minireningsverk och andra motsvarande anläggningar som ger upphov till hushållsavfall.

För definitioner av andra termer och begrepp som används i dessa föreskrifter hänvisar till 15 kapitlet miljöbalken och till avfallsförordningen.

Kommunens ansvar för avfallshantering, tillsyn och information

3 § Den avfallsansvariga nämnden har verksamhetsansvar, enligt 15 kapitlet 20 § miljöbalken, för insamling, hantering och behandling av kommunalt avfall, utom för det avfall som omfattas av producentansvar. Det finns ett särskilt uttalat ansvar för att det avfall som utgörs av farligt avfall kommer tillrätta och transporteras till en behandlingsanläggning.

Kommunfullmäktige har via beslut (KF § 115/2010, 2010-11-29) om förbundsordning överlåtit verksamhetsansvaret för renhållningsverksamheten till kommunalförbundet Östra Smålands Kommunalteknikförbund (fortsättningsvis benämnt ÖSK).

Principiella beslut som taxor, avfallsplan samt föreskrifter om avfallshanteringen beslutas av kommunfullmäktige. Smärre ändringar i renhållningsordningen på grund av ändrad lagstiftning eller andra direktiv, som inte påverkar renhållningsordningens principiella utformning beslutas av ÖSK:s direktion. Renhållningen i kommunen utförs av ÖSK själva eller de entreprenörer som ÖSK anlitar, nedan kallad renhållaren.

4 § För tillsyn över avfallshanteringen enligt 15 kap. miljöbalken och enligt föreskrifter meddelade med stöd av miljöbalken ansvarar miljö- och byggnadsnämnden.

5 § ÖSK informerar hushållen om de insamlingssystem för förpackningar och

avfall från elektriska och elektroniska produkter som är tillgängliga i kommunen.

Betalning och information

6 § Avgift ska betalas för den insamling, transport, återvinning och bortskaffande av avfall som utförs genom kommunens försorg och i enlighet med föreskrifter som kommunen har antagit med stöd av 27 kap. 4 § miljöbalken. Avgiften fastställs av kommunfullmäktige i en renhållningstaxa som omfattar den kommunala avfallshanteringen.

7 § Fastighetsinnehavare är skyldig att informera den eller de som bor i eller är verksamma inom fastigheten om gällande regler för avfallshantering.

Kommunalt avfall och därmed jämförligt avfall

Sortering av avfall

8 § Fastighetsinnehavare eller nyttjanderättshavare ska sortera ut avfallsslag i enlighet med bilaga 1 och hålla det skilt från annat avfall. Om inte en särskild överenskommelse har gjorts är det inte tillåtet att lyfta ut insatserna ur fyrfackskärnen. Kärlet ska användas för sortering som det är tänkt.

9 § Fastighetsinnehavare ska säkerställa möjligheter att sortera ut och hålla åtskilda de avfallsfraktioner som enligt dessa föreskrifter ska överlämnas till renhållaren för borttransport.

Skyldighet att överlämna kommunalt avfall

10 § Kommunalt avfall under kommunens ansvar ska lämnas till renhållaren om inte annat sägs i dessa föreskrifter.

Utsorterade avfallsslag hämtas vid fastigheten, vid överenskommen eller anvisad plats enligt 19 §.

Det utsorterade avfallet ska transporteras bort så ofta att olägenhet för människors hälsa och miljön inte uppstår. Hämtningsintervall och storlek på behållare ska motsvara behovet av borttransport av uppkommet hushållsavfall från fastigheten.

Fastighetsinnehavare och nyttjanderättshavare ska upplysa ÖSK om ändrade förhållanden av betydelse för avfallshanteringen för fastigheten.

Hämtningsintervall

11 § Ordinarie hämtning av hushållsavfall utförs, i den ordning som ÖSK bestämmer. För matavfall minst en gång varannan vecka året om från permanentbostäder och verksamheter och minst en gång varannan vecka från fritidsbostäder under hämtningssäsong (sommartid).

Emballering av avfall

12 § I behållare och utrymme för avfall får endast sådant avfall läggas som behållaren och förvaringsplatsen är avsedd för.

Närmare krav på emballering med mera framgår av bilaga 1.

Varm aska, slagg, farligt avfall eller ämnen som kan förorsaka antändning får ej läggas i behållaren.

Anläggande, underhåll och skötsel av behållare och annan utrustning Anskaffande och ägande

13 § De behållare och annan utrustning som används i kommunen framgår av bilaga 4.

14 § Kärll för kommunalt avfall som kommunen ansvarar för, inklusive flerfackskärll upp till 660 l ägs av ÖSK och tillhandahålls av ÖSK:s anlitade renhållare. Latrinbehållare ägs av och tillhandahålls av ÖSK:s anlitade renhållare.

Containrar för avfallshantering kan hyras av entreprenörer som tillhandahåller den tjänsten.

Djupbehållare anskaffas och ägs av fastighetsinnehavaren. Djupbehållare tillåts endast efter godkännande av ÖSK. Innan djupbehållare installeras ska samråd hållas med ÖSK som godkänner typ av behållare och placering. Se vidare i bilaga 4 Allmänna anvisningar om villkor för djupbehållare.

Ägare av behållare ansvarar för märkning, reparation och vid behov utbyte av behållare. När renhållaren ska utföra sådant underhåll ska behållaren vara tillgänglig. Märkning ska ske enligt anvisning från renhållaren.

Fastighetsinnehavaren ansvarar för och bekostar installation och underhåll av övriga inom fastigheten förekommande anordningar och utrymmen för avfallshanteringen.

Anläggande

15 § Vid anläggande av små avloppsanläggningar ska inte avstånd mellan uppställningsplats för slambil och anslutningspunkt för tömning överstiga 10 meter om inte särskilda skäl föreligger. Höjdskillnaden mellan fordonets uppställningsplats och botten på anläggningen ska vara mindre än 5 meter om inte särskilda skäl föreligger.

Vid installation av bottentömmande behållare ska anläggningen utformas så att den är åtkomlig för fordon utrustat med kran.

Efter anläggande av en enskild avloppsanläggning med fosforfälla ska förbrukad filtermassa hämtas av en aktör som fastighetsinnehavaren tecknat avtal med och som kan godtas av miljö- och byggnadsnämnden. Filtermassa kan också hämtas av ÖSK. Filtermassan får inte tillföras kommunens spillvattennät eller kommunalt reningsverk utan skall omhändertas enligt särskilda anvisningar från ÖSK.

Anläggning som kräver byte av filtermaterial ska anläggas så att den är åtkomlig för hämtningsfordon. Anläggningar där hämtning av filtermaterial ska ske i filterkassett eller säck ska anläggas så att hämtning med fordon utrustat med kran kan utföras.

Vid installation och anläggande av små avloppsanläggningar eller anläggning som kräver byte av filtermaterial ska hänsyn tas till vad som utgör en god arbetsmiljö vid hämtning av avfall från anläggningen.

Rengöring och tillsyn

16 § Fastighetsinnehavaren har ansvar för rengöring och tillsyn av behållare samt

anläggning. Behållare och anläggningar ska ges regelbunden service för att förebygga störningar i anordningens funktion och olägenhet såsom lukt och dylikt.

Såväl behållare som inom fastigheten förekommande anläggningar, anordningar och utrymmen för avfallshantering ska skötas så att kraven på god arbetsmiljö uppfylls och risken för olycksfall minimeras.

Åtgärder inför hämtning av avfall som lämnas i kärl eller säck

17 § Behållare får inte fyllas mer än att den kan stängas. Den får inte heller vara så tung att det blir uppenbara svårigheter att flytta den eller att arbetsmiljökrav inte kan tillgodoses. Behållare ska i möjligaste mån vara fri från snö och is vid hämtningstillfället. Kontrollera att avfallet inte är fastfruset. Närmare anvisningar ges i bilaga 4 Allmänna anvisningar om maximal mängd avfall per behållare.

Behållare ska vara uppställda så att hantering med den utrustning som används i kommunens insamlingsystem kan ske och att hämtning underlättas.

Renhållaren ska ha tillträde till de utrymmen i fastigheten där arbetet ska utföras. Nycklar, portkoder och dylikt ska tillhandahållas renhållaren. Ändringar ska utan uppmaning meddelas renhållaren.

Fastighetsinnehavaren eller nyttjanderättshavaren ska försluta latrinbehållare med tillhörande lock och rengöra den på utsidan innan hämtning sker. Vid insamling/hämtning skall latrinkärlet ställas i anslutning till behållarplats för kärl avsett för övrigt kommunalt avfall. Latrinkärlet får ej fyllas till mer än 4/5 av sin volym och får maximalt väga 15 kg.

Latrinkärl skall endast användas till latrin i form av urin, avföring och toalettpapper. Kärlet får ej inneslutas i annat emballage. Kärlet får inte tillföras kemiska ämnen eller produkt som försvårar den fortsatta hanteringen av avfallet, till exempel plastpåsar.

Åtgärder inför hämtning av avfall från anläggningar

18 § Inför tömning ska fastighetsinnehavaren eller nyttjanderättshavaren förbereda anläggningen så att tömning kan ske med det fordon som används.

Små avloppsanläggningar ska vara lätt tillgängliga för tömning. Lock eller manlucka som öppnas manuellt får inte vara övertäckt eller fastfruset när tömning ska ske. Lock eller manlucka får väga högst 15 kg, om inte särskilda skäl föreligger. Om brunnen eller tanken öppnas genom att locket kan dras åt sidan får locket väga högst 35 kg, om inte särskilda skäl föreligger.

Anläggningen ska vara tillsluten på ett barnsäkert sätt och försedd med de säkerhetsanordningar som behövs med hänsyn till anläggningens beskaffenhet och belägenhet.

Avstånd mellan uppställningsplats för slambil och slambrunn får vid hämtning inte överstiga 20 meter om inte särskilda skäl föreligger.

Tydliga instruktioner som behövs i samband med hämtning ska tillhandahållas av fastighetsinnehavaren och nyttjanderättshavaren i god tid innan tömning och ska finnas tillgängliga i direkt anslutning till anläggningen. När anläggningen är

belägen utanför fastigheten ska den vara markerad med skylt som anger till vilken fastighet anläggningen tillhör.

Fastighetsinnehavaren är skyldig att vidta erforderliga åtgärder för att skydda sin anläggning från skador vid tömning.

Filtermaterial i lösavvik ska vara sugbart, i förekommande fall efter vattentillförsel. Efter hämtning av uttjänt filtermaterial från fosforfällor ska nytt filtermaterial tillföras anläggningen genom fastighetsinnehavarens eller nyttjanderättshavarens försorg.

Renhållaren har rätt att lämna kvar vattenfasen i slamavskiljare efter verkställd slamtömning.

Renhållaren ska ha tillträde till de utrymmen på fastigheten där arbetet ska utföras. Nycklar, portkoder och dylikt ska tillhandahållas renhållaren. Ändringar ska utan uppmaning meddelas renhållaren.

19 § Efter anslutning till kommunalt avloppsnät eller annan godkänd avloppsanläggning, som innebär att befintlig anläggning tas ur bruk, ska sluttömning ske. Sluttömning ska beställas av fastighetsinnehavaren.

Hämtnings- och transportvägar

20 § Hämtning av hushållsavfall sker normalt vid fastighetsgränsen, vid en överenskommen plats eller vid en av ÖSK anvisad plats.

Anvisning av plats görs av ÖSK, renhållningsingenjören eller projektchefen, enligt delegationsordningen.

21 § Fastighetsinnehavaren ska se till att transportväg fram till den uppställningsplats som används vid hämtning, hålls i farbart skick.

Transportvägen ska inför hämtning ha fri sikt, hållas fri från hinder, röjas från snö och hållas halkfri.

Enskild väg som nyttjas vid hämtning av hushållsavfall ska vara dimensionerad och hållas i sådant skick att den är farbar vid varje hämtningstillfälle, för de hämtningsfordon som normalt används i hämtningsområdet.

Om farbar väg inte kan upprättas ska fastighetsinnehavaren eller nyttjanderättshavaren lämna avfallet på plats som överenskommes med renhållaren eller anvisad enligt 20 §.

Fastighetsinnehavaren ska se till att den väg som kärlet behöver dras av den som utför hämtningen hålls i sådant skick att kärlet utan svårighet kan förflyttas. Dragvägen ska inför hämtning hållas fri från hinder, röjas från snö och hållas halkfri.

Hämtningsområde och hämtningsintervall

22 § Kommunen utgör ett hämtningsområde.

23 § Ordinarie hämtning av kommunalt avfall som kommunen ansvarar för sker med de intervaller som framgår av bilaga 3.

Åtgärder om föreskrift inte följs

24 § Renhållaren har rätt att inte utföra ordinarie hämtning om aktuella föreskrifter i 17 §, 18 § samt 21 § inte följs.

Avfallet ska efter rättelseåtgärder från fastighetsinnehavaren hämtas antingen vid nästa ordinarie hämtningstillfälle eller efter beställning av extrahämtning mot avgift.

Vid dokumenterad felsortering eller överfyllnad har ÖSK rätt att ändra abonnemangsvillkor. ÖSK har också rätt att ta ut en felsorteringsavgift.

Särskilt om kommunalt avfall från verksamheter

25 § Kommunalt avfall som kommunen ansvarar för som kommer från verksamheter ska hållas skilt från annat avfall som kommunen inte ansvarar för. För kommunalt avfall från verksamheter gäller 8–24 §§ om ej annat anges i dessa föreskrifter.

Konsumentelavfall lämnas vid kommunens insamlingsställe eller efter vad som anges i bilaga 1.

Annat avfall än kommunalt avfall från verksamheter

Uppgiftsskyldighet

26 § Den som bedriver en yrkesmässig verksamhet inom kommunen som ger upphov till annat avfall än kommunalt avfall och därmed jämförligt avfall som kommunen ansvarar för, ska lämna de uppgifter om arten, sammansättningen, mängden eller hanteringen av avfallet som behövs som underlag för kommunens renhållningsordning.

27 § Den som yrkesmässigt tillverkar, till Sverige inför eller säljer en förpackning eller en vara som är innesluten i en förpackning, ska på begäran lämna uppgifter som behövs som underlag till kommunens renhållningsordning i fråga om förpackningsavfallens art, sammansättning, mängd och hantering.

Undantag

Handläggning av anmälnings- och ansökningsärenden

28 § Miljö- och byggnadsnämnden är den myndighetsnämnd som prövar frågor om undantag från föreskrifterna om avfallshantering. Miljö- och byggnadsnämnden ska översända en kopia av alla beslut som berör undantag från föreskrifterna till ÖSK.

29 § En ansökan om undantag eller anmälan ska alltid vara skriftlig och innehålla:

- allmänna uppgifter om anmälaren/sökanden samt berörd fastighet,
- uppgifter om vilka avfallsslag som avses att omhändertas,
- en redogörelse för på vilket sätt omhändertagandet skall ske utan att det innebär risk för olägenheter för människors hälsa och miljön samt
- den tidsperiod som ansökan eller anmälan avser.

En administrativ avgift för handläggningen av ärendet kan tas ut av prövningsmyndigheten.

Det är alltid den enskilde som har bevisbördan att kunna styrka att förutsättningar

för undantag från föreskrifterna föreligger.

30 § Eget omhändertagande av allt eller delar av avfall från hushåll befriar inte automatiskt fastighetsinnehavaren från skyldigheten att betala renhållningsavgift. Om eget omhändertagande av avfall på den egna fastigheten ska medge reduktion av renhållningsavgiften måste detta anges i kommunens renhållningstaxa. Grundavgift kan vid vissa typer av undantag alltså komma att debiteras fastighetsinnehavare.

Eget omhändertagande och kompostering

31 § Kompostering av trädgårdsavfall på den egna fastigheten är tillåten i hela kommunen under förutsättning att det kan ske utan olägenhet för omgivningen. Trädgårdsavfall som uppkommer vid skötsel av tomtmark till en- och tvåfamiljshus och som inte komposteras får lämnas till ÖSK. Se bilaga 1 *Sorteringsanvisningar*.

32 § Torrt trädgårdsavfall som inte kan utnyttjas för kompostering får eldas endast om det kan ske utan risk för olägenhet för människors hälsa eller miljön och att det i övrigt inte strider mot författning. Eldning av trädgårdsavfall är inte tillåten i områden som omfattas av detaljplan eller fördjupad översiktsplan.

Föreskrifter om förbud mot eldning, helt eller delvis, till skydd för människohälsa och miljön utfärdade med stöd av förordningen (2003:789) om skydd mot olyckor eller annan författning samt brandriskvarning måste beaktas.

33 § Fastighetsinnehavare som själv avser att kompostera annat avfall än trädgårdsavfall från fastigheten, till exempel matavfall ska anmäla detta skriftligen till miljö- och byggnadsnämnden enligt §§ 28 och 29 ovan. Kompostering av matavfall på fastigheten ska ske i skadedjursäker behållare och på sådant sätt att olägenheter för människors hälsa eller miljön inte uppstår.

Fastigheten ska ge utrymme för användning av den erhållna kompostjorden. Miljö- och byggnadsnämnden ska översända kopia av anmälan till ÖSK.

34 § Eget omhändertagande av latrin i förmultningsanläggning och/eller kompost på den egna fastigheten kan medges om det kan ske på sådant sätt att olägenheter för människors hälsa eller miljön inte uppstår. Anmälan om omhändertagande av latrin i en egen anläggning skall innehålla en detaljerad beskrivning av anläggningen och uppgifter om de beräknade avfallsmängderna. Anmälan till miljö- och byggnadsnämnden ska göras enligt §§ 28 och 29 ovan.

35 § Eget omhändertagande av filtermassa från enskild avloppsanläggning på den egna fastigheten kan efter skriftlig ansökan medges av miljö- och byggnadsnämnden efter särskild prövning under förutsättning att det kan ske utan risk för människors hälsa eller miljön. Vid medgivande ska filtermassans näringsinnehåll komma till nytta vid odling. Lämplig tid för dispens prövas av miljö- och byggnadsnämnden från fall till fall och kan maximalt medges i 5 års tid.

Gemensam avfallslösning

36 § Möjlighet finns att ordna gemensamhetslösningar för avfallshantering från bostadsområden om följande förutsättningar uppfylls:

1. Bestämmelserna i dessa föreskrifter om sortering, fyllnadsgrad och vikt beaktas.
2. Fastighetsinnehavarna ingår i en förening som utgör en juridisk person och som ansvarar för anordnande och skötsel av den gemensamma avfallslösningen samt är betalningsansvarig gentemot ÖSK.
3. Skrivelse undertecknad av samtliga fastighetsinnehavare samt firmatecknare för föreningen lämnas till ÖSK.
4. Olägenheter för människors hälsa eller miljön inte uppstår.

Gemensam behållare

37 § Fastighetsinnehavare av två till tre närbelägna fastigheter kan dela avfallsbehållare. Förutsättningen för gemensam behållare är dock att fastigheterna skall vara gränsgrannar eller nära grannar bosatta på var sin sida om mellanliggande väg. Vidare är förutsättningen för gemensam behållare att bestämmelserna i dessa föreskrifter om fyllnadsgrad och vikt beaktas och att olägenheter för människors hälsa eller miljön inte uppstår. Ansökan om delning prövas av miljö- och byggnadsnämnden.

Det är att rekommendera att kunderna som delar kärl har samma typ av abonnemang exempelvis att helårskunder delar med andra helårskunder och sommarkunder med andra sommarkunder. Det blir en nackdel kostnadsmässigt för en kund med sommarabonnemang att dela kärl med en kund som har ett helårsabonnemang.

Uppehåll i hämtning

38 § Uppehåll i hämtning vid permanentbostad eller fritidsbostad/fritidshus kan efter skriftlig ansökan medges fastighetsinnehavare. Detta om fastigheten inte kommer att nyttjas under en sammanhängande period av minst 6 månader för permanentbostäder och minst en hel hämtningssäsong för fritidshus.

Ansökan om uppehåll kan bara göras av fastighetsägaren. Ingen person får vara skriven/folkbokförd på fastigheten under sökt uppehållsperiod.

Ansökan ska ha inkommit till miljö- och byggnadsnämnden senast en månad innan avsedd uppehållstid eller före 1 april för fritidshus. Lämplig tid för uppehåll prövas av miljö- och byggnadsnämnden från fall till fall och kan maximalt medges i 5 års tid.

Vid uppehåll i hämtning kan en grundavgift debiteras enligt kommunens renhållningstaxa.

39 § Uppehåll i hämtning av slam från enskild slamavskiljare kan medges fastighetsinnehavare efter särskild prövning. Lämplig tid för uppehåll prövas av miljö- och byggnadsnämnden från fall till fall och kan maximalt medges i 5 års tid.

Ansökan med redovisning av skäl för uppehåll i hämtning lämnas till miljö- och byggnadsnämnden. Uppehåll kan medges förutsatt att anläggningens funktion inte äventyras. Uppehållet får heller inte medföra risk för olägenheter ur miljö- och hälsoskyddssynpunkt.

Eget omhändertagande av slam från enskild avloppsanläggning kan enligt denna paragraf medges efter särskild prövning i följande typfall:

- a) Befrielse från tömning av slamavskiljare på den egna fastigheten till

vilken vattentoilet är ansluten, kan efter särskild prövning medges av miljö- och byggnadsnämnden för fastighetsinnehavare till jordbruksfastighet. En förutsättning för medgivandet är att fastighetsinnehavaren kan visa att slammet omhändertas på ett sådant sätt att olägenheter för människors hälsa eller miljön inte uppstår samt att tillräckliga spridningsarealer finns.

- b) Befrielse från tömning av slamavskiljare på den egna fastigheten, till vilken endast bad-, disk- och tvättvatten avleds, kan efter särskild prövning medges av miljö- och byggnadsnämnden för fastighetsinnehavare till enbostadshus under förutsättning att fastighetsinnehavaren kan visa att slammet omhändertas på ett sådant sätt att olägenheter för människors hälsa eller miljön inte uppstår samt att tillräckliga spridningsytor finns.

40 § Innehavare av större kretsloppsanpassade avloppsanläggningar kan söka dispens för hantering av urin och slam som innebär att näringsämnen och mullämnena nyttiggörs. I ansökan ska anges fastighet där urin och slam sprids, fastighetsägare, transportör, sug- och spridningsutrustning och uppskattad årlig mängd. En växtodlingsplan, baserad på markkartering med växtnäringsbalans som visar på behov av näringsämnena i urin eller slam, ska redovisas.

Dispens enligt denna paragraf befriar inte tillståndshavaren från ansvar att följa, och i förekommande fall söka tillstånd enligt, annan tillämpbar lagstiftning eller förordning. Lämplig tid för dispens prövas av miljö- och byggnadsnämnden från fall till fall och kan maximalt medges i 5 års tid.

41 § Innehavare av mindre kretsloppsanpassad avloppsanläggning, till exempel separat- toalett, kan söka dispens för hantering av urin och den torra fekaliefractionen som innebär att näringsämnen och mullämnena nyttiggörs.

Dispens enligt denna paragraf befriar inte tillståndshavaren från ansvar att följa, och i förekommande fall söka tillstånd enligt, annan tillämpbar lagstiftning eller förordning. Lämplig tid för dispens prövas av miljö- och byggnadsnämnden från fall till fall och kan maximalt medges i 5 års tid.

Befrielse

42 § Befrielse från skyldigheten att lämna avfall till kommunen för bortforsling och slutligt omhändertagande kan, efter skriftlig ansökan, medges om fastighetsinnehavaren på ett från miljö- och hälsoskyddssynpunkt godtagbart sätt själv kan hantera och omhänderta allt sitt avfall på den egna fastigheten.

Vid denna typ av befrielse är fastigheten alltså bebodd och fastighetsinnehavaren har fortfarande tillgång till kommunens avfallshantering vid återvinningscentral. Vid denna typ av befrielse kan en grundavgift debiteras enligt kommunens renhållningstaxa. Beträffande ansökan se §§ 27 och 28 ovan.

43 § Total befrielse från kommunal renhållning kan, efter skriftlig ansökan, medges om fastighetens bostadsbyggnad/bostadsbyggnader är i sådant skick att de ej kan användas för bostadsändamål inom överskådlig framtid (minst 5 års tid). Vid denna typ av befrielse ska fastigheten stå obebodd vilket innebär att

avfall inte ska genereras på fastigheten. Fastighetsinnehavaren har vid denna typ av dispens inte heller tillgång till kommunens avfallshantering vid återvinningscentral. Vid denna typ av befrielse uttas ingen renhållningsavgift. Beträffande ansökan se §§ 27 och 28 ovan.

Övriga undantagsfall

44 § Förutom de typer av undantag som redovisats ovan finns också möjlighet att bevilja dispens i fall som betraktas som jämförbart med något av de preciserade undantagen. Frågor om dispens vid verksamheter/företag där kommunalt avfall som kommunen har ansvar för uppkommer och detta avfall ska hämtas genom kommunens försorg får prövas med stöd av denna paragraf.

Grundförutsättningen för att undantag ska kunna medges är att det aktuella avfallet kan omhändertas på ett sådant sätt att olägenheter för människors hälsa eller miljön inte uppstår.

Begäran om undantag enligt denna paragraf skall göras till miljö- och byggnadsnämnden enligt §§ 28 och 29 ovan.

Bilagor

- Bilaga 1 Sorteringsanvisningar för hushållsavfall
- Bilaga 2 Sorteringsanvisningar för verksamhetsavfall
- Bilaga 3 Hämtningsintervall
- Bilaga 4 Allmänna anvisningar

Bilaga 1 Sorteringsanvisningar för kommunalt avfall

Ändringar i dessa sorteringsanvisningar får göras om förutsättningarna ändras via lagstiftning, myndighetsbeslut eller kommunala beslut utan särskilt beslut från kommunfullmäktige. Administrativa ändringar eller förtydliganden får alltid göras utan särskilt beslut från kommunfullmäktige.

Kommunalt avfall

Kommunalt avfall innefattar avfall som normalt uppstår i ett hushåll, eller avfall som är jämförligt med avfall från hushåll från verksamheter och som uppkommer där människor vistas, till exempel personalmatsalar, restauranger osv. Avfallet skall sorteras och materialen skall hållas skilda från varandra enligt nedan.

Beroende av abonnemangstyp ska följande avfallstyper sorteras ut och hämtas vid fastigheten eller lämnas på annan plats:

För villor med flerfackskärl hämtas alla nedanstående avfallstyper fastighetsnära. För flerfamiljshus och verksamheter varierar typ av kärl och sorteringsmöjligheter. Kan vara flerfackskärl men också separata kärl för de olika avfallstyperna. Fråga din hyresvärd vad som gäller för din fastighet.

Följande avfallstyper ska sorteras ut och lämnas enligt nedan

Avfallstyp	Beskrivning	Hantering/lämnas till	Kommentar
Matavfall	Utsorterade matrester och annat lätt nedbrytbart avfall exempelvis matrester, potatisskal, kaffesump, fiskrens, mindre mängder matfett mm som innefattas i definitionen av kommunalt avfall (fd hushållsavfall). Se information från ÖSK för närmare sorteringsinstruktioner.	Matavfallet förpackas i papperspåsar som tillhandahålls av ÖSK. Beroende av boende- och abonnemangsform läggs sedan matavfallet i avdelat fack i kärlet eller i avsett separat kärl. Insamlat matavfall genomgår biologisk behandling för utvinning av biogas och biogödsel.	För att undvika lukt och blöta påsar är det viktigt att påshållaren som ÖSK tillhandahåller används. Möjlighet finns att hemkompostera efter anmälan till kommunens miljökontor. Hushåll med godkänd dispens ska lägga matavfallet tillsammans med det brännbara restavfallet.

Avfallstyp	Beskrivning	Hantering/lämnas till	Kommentar
Förpackningar	Tomma förpackningar av papper, plast, metall och glas. Exempelvis mjölkpaket, pastakartonger, konservburkar, glasflaskor, smörpaket, mjukplastförpackningar, plastpåsar mm.	Sorteras efter material. Lämnas i respektive avdelat fack i kärlet eller i separat kärl beroende av boende- och abonnemangsform. Kan också lämnas på en återvinningsstation eller på kommunens återvinningscentral. Insamlade förpackningar materialåtervinns och blir nya produkter.	Hushåll och andra förbrukare är enligt avfallsförordningen (2020:614) skyldiga att sortera ut förpackningar från övrigt avfall och lämna det till insamlingssystem som kommunen eller producenterna tillhandahåller.
Tidningar (returpapper)	Dagstidningar, direktreklam, kataloger och liknande produkter av papper.	Lämnas i avdelat fack i kärlet eller i separat kärl beroende av boende- och abonnemangsform. Kan också lämnas på en återvinningsstation eller på kommunens återvinningscentral. Insamlade tidningar materialåtervinns och blir nya produkter.	Hushåll och andra förbrukare är enligt avfallsförordningen skyldiga att sortera ut returpapper från övrigt avfall och lämna det till insamlingssystem som kommunerna tillhandahåller
Restavfall	Allt avfall som blir kvar efter källsortering. Exempelvis blöjor, dammsugarpåsar, fimpar, snus, kuvert, textilier, plastartiklar som inte är förpackningar mm.	Lämnas i avdelat fack i kärlet eller i separat kärl beroende av boende- och abonnemangsform. Avfallet ska emballeras i påse eller paket i lämpligt material och storlek. Restavfall förbränns och blir värme och energi.	Endast brännbart avfall får lämnas som restavfall. Hushåll med godkänd dispens ska lägga matavfallet tillsammans med det brännbara restavfallet.

Avfallstyp	Beskrivning	Hantering/lämnas till	Kommentar
Småbatterier	<p>Småbatterier är alla sorters batterier under 3 kg, mobiltelefonbatterier, uppladdningsbara batterier, batterier till elektriska verktyg mm.</p> <p>Är batterierna inbyggda i en produkt hanteras den som elektriskt & elektroniskt avfall (EEA). Se nedan.</p>	<p>ÖSK erbjuder hämtning av batterier som tilläggstjänst. Innebär att hushållet har en mindre box indelad i två fack för batterier och ljuskällor. Batterierna läggs i avdelat fack för batterier och hängs sedan på sopkärlet när boxen är full och behöver tömmas.</p> <p>Den som inte har hämtning av småbatterier som tilläggstjänst ska lämna dem i batteriholkar eller till återvinningscentralen.</p> <p>Batterier tas omhand av olika mottagare för att separera ämnen för återvinning.</p>	<p>Tänk på att endast hänga ut boxen på kärlet när boxen är full.</p> <p>Ska alltid sorteras ut, oberoende av abonnemangstyp.</p>
Elektriska och elektroniska produkter	<p>Allt med sladd eller batteri samt glödlampor, lågenergilampor, ledlampor, små lysrörlampor, halogenlampor mm.</p>	<p>ÖSK erbjuder hämtning av ljuskällor som tilläggstjänst. Hushållet har då en mindre box indelad i två fack för batterier och ljuskällor.</p> <p>Ljuskällor läggs i avdelat fack för ljuskällor och hängs sedan på sopkärlet när boxen är full och behöver tömmas. Ljuskällor och övriga elektriska och elektroniska produkter kan också lämnas till kommunens återvinningscentral.</p> <p>Elektriska och elektroniska produkter tas omhand av olika mottagare för att separera ämnen för återvinning.</p>	<p>Tänk på att endast hänga ut boxen på kärlet när boxen är full.</p> <p>Ska alltid sorteras ut, oberoende av abonnemangstyp</p>

Avfallstyp	Beskrivning	Hantering / lämnas till	Kommentar
Farligt avfall	Farligt avfall enligt avfallsförordningen (2020:614). Exempelvis färg, lösningsmedel, lysrör (t.ex. lågenergilampor, solarierör, vanliga lysrör), bekämpningsmedel, lim, oljor, fotokemikalier, termometrar och annat som innehåller kvicksilver, bilbatterier och dylikt. Hit hör också skärande och stickande avfall.	Lämnas till kommunens återvinningscentral. Avfallet sorteras och separeras i den mån det går och återvinns hos olika mottagare. Mycket av innehållet bränns i specialugnar för att bli energi.	Tänk på att inte blanda olika slags farligt avfall. Avfallet ska också lämnas i hela emballage. Om det inte lämnas i originalemballage ska det märkas med innehåll.
Läkemedel	Kasserade läkemedel, förbrukade sprutor och kanyler.	Lämnas till apoteket. Förbrukade sprutor och kanyler ska lämnas till apoteket i särskilda behållare som hämtas på apoteket.	Kasserad cytostatika ska lämnas som farligt avfall enligt ovan.
Grovavfall och bygg- och rivningsavfall	Grovavfall är avfall som uppstår i hushåll men som är för stort eller har andra egenskaper som gör att den inte kan läggas i den vanliga soptunnan. Exempelvis möbler, mattor, cyklar, barnvagnar, större kartonger, träavfall mm. Nya regler för bygg- och rivningsavfall tydliggör att kommunen ska ansvara för det avfall som uppkommer när en privatperson utför renoveringar i hemmet. Kommunen har inte ansvar för bygg- och rivningsavfall som uppkommer i en yrkesmässig verksamhet.	Grovavfall lämnas till kommunens återvinningscentral. Avfallet ska sorteras enligt ÖSK:s övriga information och anvisningar på anläggningen från personal och skyltning. Hämtning av grovavfall kan beställas av ÖSK mot avgift. Avgiften och andra villkor framgår av renhållningstaxan. Grovavfall för borttransport av ÖSK ska sorteras efter materialslag och förses med märkning som klargör att det är fråga om grovavfall. Närmare anvisningar ges i separat information från ÖSK. Hela produkter går till återanvändning, i andra hand separeras materialen och går till materialåtervinning eller till förbränning om det inte går att återvinna.	Tänk på att någon annan kan ha användning av dina grejer. Kolla om du kan sälja eller skänka fungerande saker innan du slänger det som grovavfall.

Avfallstyp	Beskrivning	Hantering/lämnas till	Kommentar
Trädgårdsavfall	Gräsklipp, klipp från häckar, löv, frukt, ogräs, mindre träd, grenar mm.	<p>Kan komposteras utan anmälan på egen fastighet.</p> <p>Kan också lämnas på ÖSK:s kompostgårdar som finns i de flesta samhällen i kommunen. Där ska avfallet sorteras i komposterbart trädgårdsavfall och grenar & kvistar.</p>	
Matfetter och fritureolja	Matfetter och fritureolja från det egna hushållet, restauranger, gatukök och storkök.	<p>Större mängder förvaras i behållare med tätslutande lock. Lämnas till kommunens återvinningscentral. Mindre mängder avsvannat fett hälls i lämplig behållare och läggs i restavfallet. Små mängder matfett kan torkas av med hushållspapper och läggas i matavfallet eller i restavfallet.</p> <p>Större mängder från exempelvis restauranger och storkök kan lämnas till entreprenör med tillstånd att hantera fett.</p>	<p>Tänk på att inte hälla ut matfetter och fritureolja i avloppet.</p> <p>Mindre mängder fett ska lämnas oförpackat i matavfallet.</p>

Avfallstyp	Beskrivning	Hantering/lämnas till	Kommentar
Döda sällskapsdjur	Exempelvis marsvin, burfågel, katt, hund.	Döda sällskapsdjur får lämnas till veterinär eller annan godkänd verksamhet för kremering. Mindre sällskapsdjur (maxstorlek hund) kan grävas ner på den egna fastigheten, förutsatt att graven är så djup att djur hindras från att gräva upp kroppen, att ingen misstanke om smitta föreligger samt att det kan ske utan risk för olägenhet för människors hälsa eller miljön. Små sällskapsdjur (exempelvis marsvin eller burfåglar) kan även lämnas i kärlet för brännbart restavfall om det är väl förpackat och ingen misstanke om smitta föreligger. För större sällskapsdjur bör veterinär kontaktas. Gällande anvisningar från Länsstyrelsen och Jordbruksverket ska beaktas.	
Textilier	Gardiner, kläder och tyg.	Textilier bör i första hand lämnas till återanvändning. Textilier som sorteras i restavfallet går till förbränning.	Textilier som kan återanvändas kan lämnas till till exempel en second-hand aktör.

Avfallstyp	Beskrivning	Hantering/lämnas till	Kommentar
Övrigt avfall som enligt förordning omfattas av producentansvar	Exempelvis däck och bilar.	Lämnas i producenternas insamlingsystem.	
Latrin	Latrin från utedass etc.	Samlas in i särskilda latrinkärl som erhålls från entreprenören. Kärlet ska vara väl förslutet med tillhörande lock. Vid insamling/hämtning ska latrinkärlet ställas i anslutning till behållarplats för kärl avsett för övrigt kommunalt avfall.	Latrinkärlet får ej fyllas till mer än 4/5 av sin volym och får maximalt väga 15 kg. Latrinkärl skall endast användas till latrin i form av urin, avföring och toalettpapper. Kärlet får ej inneslutas i annat emballage. Kärlet får inte tillföras kemiska ämnen eller produkt som försvårar den fortsatta hanteringen av avfallet, till exempel plastpåsar.
Slam och fosforfiltermaterial	Från små avloppsanläggningar som omfattas av kommunalt hämtningsansvar.	Kommunen eller utsedd entreprenör hos kommunen. Fosforfiltermaterial kan hämtas av godkänd aktör som fastighetsinnehavaren har tecknat avtal med eller av kommunen.	
Annat avfall än kommunalt avfall	Exempelvis bygg- och rivningsavfall från omfattande byggverksamhet utförd av entreprenör, på fastigheten.	Hämtas efter beställning av transportör eller entreprenör med tillstånd att yrkesmässigt transportera avfall.	Många typer av annat avfall än kommunalt avfall kan mot avgift lämnas på återvinningscentralen.

Med återvinningscentral avses ÖSK:s anläggning för mottagning av grovavfall vid Kejsarkullen.

Med återvinningsstation avses Förpacknings- och tidningsinsamlingens stationer för insamling av förpackningar och tidningar. Kommunen har från 1 januari 2022 ansvar för att tömma tidningscontainern. Sådana stationer finns utplacerade i de flesta samhällen i kommunen.

Bilaga 2 Sorteringsbilaga för verksamhetsavfall

Ändringar i denna sorteringsbilaga får göras om förutsättningarna ändras via lagstiftning, myndighetsbeslut eller kommunala beslut utan särskilt beslut från kommunfullmäktige. Administrativa ändringar eller förtydliganden får alltid göras utan särskilt beslut från kommunfullmäktige.

Verksamhetsavfall är avfall som uppstår på grund av en verksamhet i eller på en fastighet. Om verksamheten har personal så uppstår sannolikt även kommunalt avfall i verksamheten.

Kommunalt avfall ska hanteras enligt bilaga 1. Verksamhetsavfallet ska sorteras enligt nedan.

Avfallstyp	Exempel	Hantering / lämnas till	Kommentar
Farligt avfall	Färg, kemikalier, lösningsmedel, lysrör (t.ex. lågenergilampor, solarierör, vanliga lysrör), bekämpningsmedel, lim, oljor, fotokemikalier, termometrar och annat som innehåller kvicksilver, bilbatterier och dylikt. Hit hör också skärande och stickande avfall.	Hämtas efter beställning av transportör eller entreprenör med tillstånd att transportera farligt avfall. Tänk på att transportdokument alltid måste upprättas och att avfallslämnaren måste kontrollera att transportör och avfallsmottagare har de tillstånd som krävs.	Tillstånd eller anmälan till länsstyrelsen krävs om du själv som verksamhetsutövare ska transportera farligt avfall.
Elektriskt & Elektroniskt avfall (EEA)	Alla produkter som går på elektricitet eller batteri. Även ljuskällor är EEA.	Hämtas efter beställning av transportör eller entreprenör med tillstånd att transportera farligt avfall. Mindre mängder kan lämnas till kommunens återvinningscentral.	Lysrör och andra ljuskällor som innehåller kvicksilver ska hanteras varsamt så att de ej går sönder. Tillstånd eller anmälan till länsstyrelsen krävs om du själv som verksamhetsutövare ska transportera farligt avfall.

Avfallstyp	Exempel	Hantering / lämnas till	Kommentar
Förpackningar	Tomma förpackningar av papper, plast, metall och glas. Exempelvis transportförpackningar, emballage, storpacksförpackningar mm.	Lämnas enligt producenternas anvisningar.	Ofta finns renhållningsentreprenörer som erbjuder hämtningstjänster för förpackningar.
Returpapper	Tidningar mm.	<i>Lämnas enligt kommunens anvisningar.</i>	Ofta finns renhållningsentreprenörer som erbjuder hämtningstjänster för returpapper.
Återvinningsbart avfall	Metallskrot, gips, vissa plaster, wellpapp, asfalt, kontorspapper mm.	Hämtas efter beställning av transportör eller entreprenör med tillstånd att yrkesmässigt transportera avfall.	Det är ofta enklast att sortera så nära källan som möjligt.
Träavfall	Trä från bygg & rivning, lastpallar mm.	Hämtas efter beställning av transportör eller entreprenör med tillstånd att yrkesmässigt transportera avfall.	Det är ofta enklast att sortera så nära källan som möjligt.
Brännbart avfall	Plast, papper, tyger mm som inte går att återvinna på annat sätt.	Hämtas efter beställning av transportör eller entreprenör med tillstånd att yrkesmässigt transportera avfall.	Det är ofta enklast att sortera så nära källan som möjligt.

Bilaga 3 Hämtningsintervall

För mer information se renhållningstaxan.

1. Från flerbostadshus och verksamheter sker hämtning av kärl- och säckavfall normalt en gång i veckan. Renhållaren tillhandahåller även hämtning varannan vecka samt två, i vissa fall, tre gånger varje vecka.
2. Från en- eller tvåbostadshus för permanentboende med fyrfacksabonnemang sker hämtning av kärl- och säckavfall varannan vecka för kärl 1 och var fjärde vecka för kärl 2. För abonnenter som har andra abonnemang som inte är fyrfack är det vanligaste hämtningsintervallet varannan vecka.
3. Från en- eller tvåbostadshus för fritidsboende som har fyrfacksabonnemang sker hämtning av kärl- och säckavfall varannan vecka för kärl 1 och var fjärde vecka för kärl 2. Det går att välja långt hämtningsintervall fritid med hämtning under totalt 20 veckor perioden mitten av maj till början av oktober, eller kort hämtningsintervall under totalt 12 veckor perioden mitten av juni till början av september. För abonnenter som har andra abonnemang som inte är fyrfack är det vanligaste hämtningsintervallet under sommarperioden varannan vecka.
4. För permanentboende hämtas latrin varannan vecka eller var fjärde vecka året om. För fritidsboende hämtas latrin under säsong 10 ggr/år under vecka 20-39 alternativt 6 ggr/år under vecka 24-35.
5. Hämtning av slam från slamavskiljare med anslutet WC- och/eller bad-disk- och tvättavlopp ska ske minst en gång per år från permanentbostäder och minst en gång vartannat år från fritidshus.
6. Tömning av slutna tankar ska ske minst en gång per år från permanentbostäder och minst en gång vartannat år från fritidsbostäder. Tömningsfrekvensen ska dock som lägst följa det tömningsintervall som kan finnas angivet i separat myndighetsbeslut från miljö- och byggnadsnämnden.

Bilaga 4 Allmänna anvisningar

Ändringar i dessa anvisningar får göras om förutsättningarna ändras via lagstiftning, myndighetsbeslut eller kommunala beslut utan särskilt beslut från kommunfullmäktige. Administrativa ändringar eller förtydliganden får alltid göras utan särskilt beslut från kommunfullmäktige.

TRANSPORTVÄG

Avfallsinsamling är av tradition ett tungt fysiskt arbete som medför risk för olyckor och förslitningsskador. Vägen är chaufförens arbetsplats och denne måste kliva ur fordonet för att hämta avfallet. Framkomligheten och sikten ska därför vara god. Det är alltid chauffören som avgör om en väg är farbar eller inte. Chauffören kan aldrig tvingas att ta risker eller köra på en väg som hen bedömer inte är framkomlig. En dikeskörning kan störa planerad hämtning under hela dagen.

Körning på gång- och cykelväg är inte tillåten. Om det inte kan undvikas, kan dispens sökas hos kommunen eller fastighetsägaren. Hämtningsfordonens behov av att backa vid hämtning av avfall ska i största möjliga mån minimeras och undvikas intill gång- och cykelbanor, lekplatser, bostadsentréer, skolor, förskolor eller äldreboenden.

Väghållaren är ansvarig för vägens utformning, skyltning, skötsel och framkomlighet. Fastighetsinnehavaren har för att få hämtning av avfall en skyldighet att själv eller i samråd med väghållaren hålla väg i framkomligt skick. Fastighetsinnehavaren kan inte befrias från sin skyldighet att överlämna avfallet genom att inte uppfylla skyldigheten att ordna farbar väg. Om fastighetsinnehavaren inte ordnar farbar väg, kan kommunen anses uppfylla sin hämtningsskyldighet även om avstånden till den plats där avfallet hämtas är längre.

Trafikverket, kommunen, privat vägförening eller enskild fastighetsägare kan vara väghållare.

Transportvägen

- Ska ha en hårdgjord vägbana.
- Ska ha den bärighetsklass som krävs med avseende på hämtningsfordonens tyngd, men minst bärighetsklass 2. Det innebär att underlaget ska tåla ett axeltryck av 10 ton.
- Bör vara minst 5,5 meter bred om körning i båda riktningarna förekommer. Om parkering tillåts måste vägen vara bredare. Om vägen är mötesfri och det inte finns parkerade fordon kan vägen vara smalare men den bör vara minst 3,5 meter. Träd och växtlighet ska inte inkräkta på vägbredden.
- Ska ha en fri höjd av 4,7 meter. Träd och växtlighet får inte inskränka på den fria höjden.
- Som är en återvändsgata ska ha vändmöjlighet för hämtningsfordon. Vändplan för en normal sopbil bör ha en diameter av 18 meter med en hindersfri remsa på ytterligare 1,5 meter runt om. Alternativet till detta kan vara en vändplats eller en trevägskorsning som möjliggör en så kallad T-vändning.
- Vändplan ska ha samma bärighet som övrig transportväg.

- Ska ha fri sikt och god framkomlighet.
- Ska vara snöröjd och halkbekämpad vintertid. Snövallar får inte inkräkta på vägbredden.

Exempel på vägbredd och vändmöjligheter redovisas i figurerna på nästa sida.

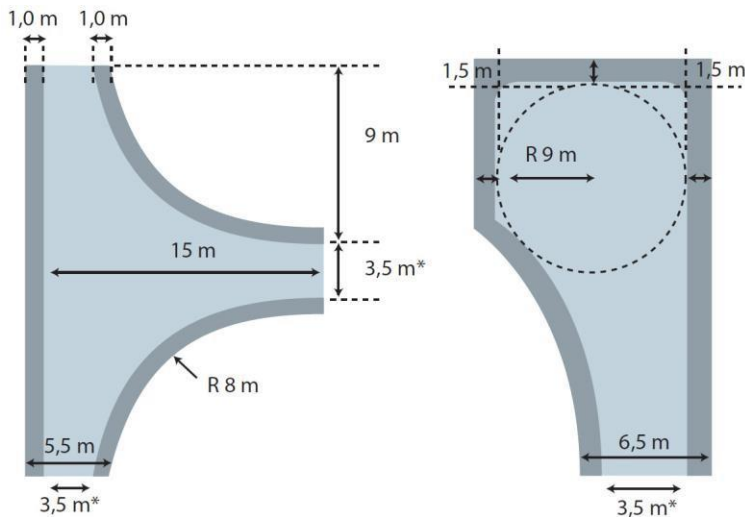

*Gäller mötesfri väg med p-förbud.

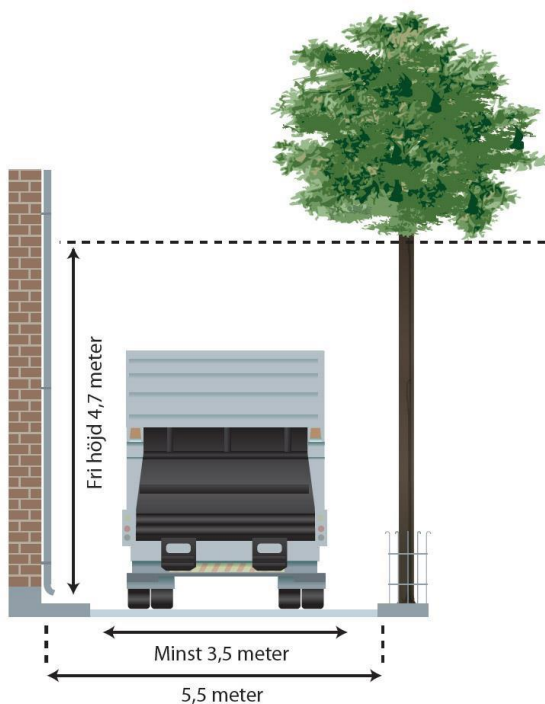

Om transportvägen inte uppfyller ovanstående krav kan den ändå godkännas som transportväg om andra förutsättningar gör att hämtning kan ske. Det är alltid ÖSK tillsammans med anlitad hämtningsentreprenör som godkänner transportväg.

Lastningsplatser

Sopbilen bör inte hindra annan trafik när den står still och avfall lastas i. Platsen måste vara så

stor att det finns utrymme att hantera kärl eller container. Ytan ska vara plan och hårdgjord. Det ska inte vara någon nivåskillnad mellan avfallsutrymmet och lastningsplatsen vid containerhantering. Vid kärphantering kan en svag lutning accepteras.

GÅNGVÄG

Vägen mellan avfallsutrymme/hämtställe/avfallsbehållare och sopbilens lastningsplats, dvs där sophämtaren drar kärlet, benämns som gångväg. Gångvägen ska vara jämn, hårdgjord, halkfri och utan trånga passager eller hinder året om. Trappsteg får inte förekomma. Observera att sopkärlet ska ställas ut maximalt 4 meter från fastighetsgräns eller där sopbilen stannar för tömning. I de fall kärlet hämtas längre än 4 meter måste abonnemang på extratjänsten gångavstånd finnas.

Gångvägen

- Ska vara så kort som möjligt. Högst 4 meter rekommenderas. Får ej överstiga 30 meter.
- Ska ha hårdgjort, halkfritt och jämnt underlag. Med hårdgjort underlag likställs asfalt, betong, betongplattor, hård packad grusväg eller dylikt.
- Bör ha god belysning.
- Bör vara minst 1,2 meter bred och om den ändrar riktning bör bredden där vara minst 1,35 meter.
- Bör ha minst 2,1 meters fri höjd.

Vid bedömning om en gångväg är acceptabel eller inte tas hänsyn till vilken typ av behållare som ska hanteras, vad behållarna innehåller, hur många de är och hur ofta de hämtas, samt om det förekommer lutning, riktningssändring och eventuella hinder.

Lutning

Gångväg bör inte ha någon lutning. Om lutning inte kan undvikas bör den inte överstiga 1:20 för att belastningen ska vara acceptabel och får inte överstiga 1:12. Vad som är acceptabelt avgörs av dragmotståndet. Ibland kan en ramp behöva anordnas. Lutningen på rampen bör inte överstiga 1:12 och längden innan eventuellt vilplan bör inte överstiga 12 meter. Vilplanet ska vara minst 1,5 meter.

BEHÅLLARE

Avfallskärl

Plastkärl mellan 80 och 660 liter med ett eller flera fack används för insamling av matavfall, förpackningar, tidningar och restavfall. ÖSK bestämmer vilka kärlstorlekar som erbjuds vid nya abonnemang. Abonnemang med kärlstorlekar som fasats ut kan dock fortsätta under det befintliga kärlets livslängd.

Kärl tillhandahålls av ÖSK. Kärl som införskaffats på annan väg godkänns i normalfallet inte.

Kärlen ska vara lätt tillgängliga för hämtningsspersonalen och draghandtaget på kärlet ska kunna greppas utan att kärlet behöver vridas. Kärlet får inte vara tyngre än att man lätt kan börja rulla det.

Kärl bör rengöras regelbundet för att motverka lukt. Det är fastighetsägarens ansvar att rengöra kärlet inklusive eventuell insats.

Säckhantering

Säckar är en arbetsmiljörisk och användningen minskar därför. Säckkärra ska alltid användas när säckar ska förflyttas och därför måste hämtningsvägen vara utformad som i avsnittet om gångvägar.

En säck får inte fyllas så att den väger mer än 15 kg. Det innebär att säckar som rymmer över 240 liter eller komprimering av avfallet i säckarna inte bör förekomma.

Djupbehållare

Djupbehållare tillåts endast efter godkännande av ÖSK. I de fall ÖSK har godkänt att djupbehållare får användas gäller följande:

Innan djupbehållare installeras ska samråd hållas med ÖSK som godkänner typ av behållare och placering.

Kranbilar som tömmer botten tömmande containrar och djupbehållare ska kunna stå 5 meter från behållare som ska lyftas. Lyft kan ske över staket eller buskar och liknande. Lyft över vägar, gång- och cykelbanor samt parkeringsplatser bör inte förekomma. Inga hinder i höjddled får begränsa tömningen och behållarens eventuella svängning i sidled måste beaktas.

- Behållaren får placeras maximalt 5 meter från lastplats. Om det finns kantsten räknas avståndet från den till centrum på behållarens lyftögla. I annat fall gäller att transportväg och körbart underlag som används som lastplats ska klara axeltryck på 10 ton.
- Fri höjd för tömning ska vara minst 10 meter.
- Behållaren ska placeras minst 2,5 meter från träd, bilar och liknande som kan skadas i samband med tömning. Avståndet mäts från behållarens yttermått.
- Behållaren ska vara utrustad med låsning som öppnas via krok eller rep. Enkrokslösning accepteras inte av säkerhetsskäl.
- Behållaren ska vara utrustad med lyftögla/-or som är anpassad för de krokar som används i branschen.
- Totalvikten för behållare och avfall får inte överstiga 2 000 kg.
- Fastighetsägaren bör beakta risken med hängande last vid val av behållarplacering.
- Godkänt fallskydd ska finnas under tömning.
- Innan installation görs av djupbehållare ska ÖSK meddelas för godkännande av typ och plats.

Behållare för småbatterier och ljuskällor

Hushåll i enbostadshus har möjlighet att få ljuskällor (exkl lysrör) och småbatterier hämtade i samband med den ordinarie hämtningen av kärll- och säckavfall. Hushållen kommer som extratjänst erbjudas en mindre behållare (ca fem l) med två fack för dessa typer av avfall. När behållaren behöver tömmas hänger man denna på sitt avfallskärl och entreprenören tömmer detta i samband med ordinarie tömning.

Större behållare (ca 15 l) kan användas hos flerbostadshus och verksamheter. Dessa större behållare placeras i så fall i fastighetens avfallsutrymme.

Latrinbehållare

Latrinbehållare är tillverkade av plast. Behållare för uppsamling av latrin och tillhörande lock tillhandahålls av den entreprenör som ÖSK har avtal med. Vid insamling/hämtning skall latrinbehållaren förslutas av fastighetsinnehavaren och ställas i anslutning till behållarplats för kärl avsett för övrigt hushållsavfall. Latrinbehållare hämtas enligt turschema.

Högsta tillåtna vikt vid hämtning av latrinbehållare är 15 kg.

Latrinbehållare ska endast användas till latrin i form av urin, avföring och toalettpapper. Behållaren får inte inneslutas i annat emballage. Behållaren får inte tillföras kemiska ämnen eller produkt som försvårar den fortsatta hanteringen av avfallet, t.ex. plastpåsar.

Behållare får inte fyllas till mer än 4/5 av sin volym.

SLAM OCH ANDRA AVLOPPSFRAKTIONER

Slam från enskilda avloppsanläggningar

Transportvägen ska generellt sett uppfylla samma villkor som för övriga hämtningsfordon. Slamsugningsfordon är stora och tunga och kräver god bärighet och framkomlighet. I vissa fall kan fastighetsinnehavaren behöva förbättra möjligheten för att fordonet inte ska blockera vägen eller äventyra trafiksäkerheten. Fordonets uppställningsplats ska inte vara skyddad av till exempel backkrön eller kurva. Vändmöjligheter måste finnas.

Slangdragning

Avståndet mellan tömningsfordonet och den anläggning som ska slamsugas ska vara så kort som möjligt, helst under 10 meter, och bör inte överstiga 20 meter. Botten på slamavskiljare och tankar ska inte ligga lägre än 5 meter under tömningsfordonets uppställningsplats.

Slangdragning är ett mycket tungt arbetsmoment. Där slangdragning sker ska vägen vara fri från hinder i form av till exempel staket, murar, stubbar, planteringar eller annan växtlighet. Nivåskillnader bör inte förekomma. Vid nybyggnad är det viktigt att planera rätt. Brunnen eller tanken bör inte placeras för långt från tömningsfordonets uppställningsplats.

Brunnslock

Av arbetsmiljöskäl bör brunnslock vara av lätt material, till exempel plast, glasfiber eller plåt, och kunna öppnas av en person. Lock eller manlucka ska lätt kunna öppnas av en person.

Behöver locket lyftas ska det inte väga mer än 15 kg och bör då, av säkerhetsskäl, utrustas med anordning som försvårar för barn att öppna locket. Om locket kan skjutas åt sidan utan att lyftas kan en vikt på 35 kg accepteras. Det motsvarar ett cementlock som är ungefär 80 cm i diameter. Locket ska då vara försett med någon form av handtag. Även sådana lock bör förses med låsanordning, se nästa stycke. Alternativt kan tunga lock ha ett "lock i locket" med handtag. Öppningen måste dock vara så stor att tömning kan ske på ett korrekt sätt, utan problem.

Barnsäkerhetsaspekter måste alltid beaktas när det gäller brunnslock. Barn är uppfinningsrika. Ibland leker flera barn tillsammans och kan med gemensamma krafter öppna tunga lock. För säkerhets skull rekommenderas att någon form av låskonstruktion alltid finns på brunnslocket. Information om barnsäkra brunnar finns i Boverkets handbok "Barnsäkra brunnar".

Hänglås bör vara i rostfritt utförande och skyddas mot frysning. Lock får inte vara övertäckt eller försett med prydnader vid tömningstillfället.

Transportvägar måste vara snöröjda och halkbekämpade vintertid. Även brunnslock ska vara snöfria. Eventuellt lås får inte vara fastfruset eller fastrostat.

Övrigt

Fastighetsägaren bör se till att slamavskiljare och slutna tankar är väl utmärkta, till exempel med en pinne eller en flagga, och vara lätt tillgängliga för tömning. I de fall slamavskiljaren eller tanken är belägen utanför fastigheten ska den vara markerad med skylt som anger vilken kund/fastighet den tillhör.

I de fall ett hinder innebär att brunnen inte kan tömmas kan ÖSK debitera en framkörningsavgift enligt vad som anges i renhållningstaxan. Den som utför tömningen ska inte behöva leta efter brunnen, gräva fram den eller använda speciella verktyg eller redskap, utöver de som normalt medförs vid tömningen.

Minireningsverk ska vara utformade så att tömning kan utföras på normalt sätt utan att utrustningen riskerar att skadas. Tömningsslangen kan ge oförutsägbara rörelser pga. undertryck därför måste känslig utrustning förses med kraftigt skydd. Tömninginstruktion ska finnas på anläggningen. Fastighetsägaren ansvarar själv för återfyllning av vatten i minireningsverket.

Fosforfällor kräver att fastighetsägaren har avtal med en entreprenör för tömning och påfyllning av granulat. Alternativt kan hämtning av förbrukad filtermassa beställas av ÖSK. Hämtning förutsätter att filtermassan hanteras i säck och kan lyftas av lastbil med kran.